

人感センサー搭載 ドアスコープカメラ

型番 : BSC-006R

Version .V2.0

使用上のご注意:

- *バッテリーを取り付ける際は、極性を間違わないように注意して下さい。
- *機器を落としたり、部品を無くしたりしないよう、出来るだけ2人以上で設置を行って下さい。
- *本商品はタッチパネル式ではありません。液晶画面上を押ししたりしないでください。
- *本機に水を掛けたりしないでください。
- *本機を使用する前に、マイクロ SD カードを挿入してください。
- *本機を取り付ける際に、カメラケーブルを挟み込んだり、強く引っ張ったりして損傷を与えないようご注意ください。
- *定期的にカメラ前面の汚れを乾いた布で清掃して下さい。

製品仕様:

- a. モニターサイズ : 135*76*16mm
- b. カメラサイズ : 62*62*15mm
- c. 適合ドア覗き穴径 : 12-40mm
- d. 適合ドア厚 : 35-95mm
- e. 画面サイズ : 4.5 インチ
- f. 録画解像度 : 720P (1280*720)
- g. バッテリー容量 : 2500mAh
- h. 画角 : 水平 120°、垂直 90°
- i. マイクロ SD カード : 最大 32GB
- j. 人感センサー検知範囲 : 1.0-2.0m、水平 125°

パッケージ内容:

No	名称	数量	説明
1	ドア内設置機器	1	モニター部品
2	ドア外設置機器	1	カメラ部品
3	取付ネジ	2	カメラ固定用ネジ
4	バッテリー	1	容量 2,500mAh
5	ブラケット	1	モニター、カメラ固定用部品
6	AC アダプター	1	充電用アダプター
7	取扱説明書	1	本紙

各部の説明:

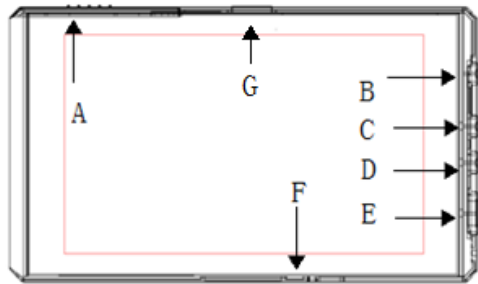

(図 1)

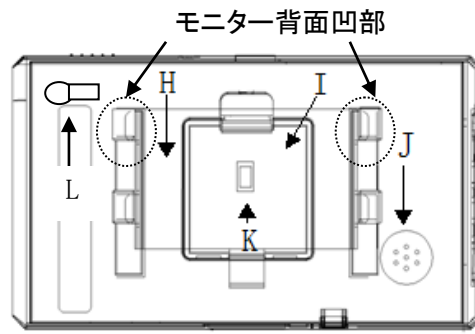

(図 2)

A: バッテリー挿入口 B: メニューボタン G: 左/上ボタン D: 右/下ボタン
E: 電源ボタン (長押しで起動、長押しでシャットダウン。)

ライブ画面中に押すと、録画開始/停止。設定中に押すと、前の画面に戻る。

F: USB 充電ケーブル接続口 G: マイクロ SD カードスロット H: ブラケット

I: コネクターカバー J: スピーカー K: カメラケーブルコネクター L: リセットボタン

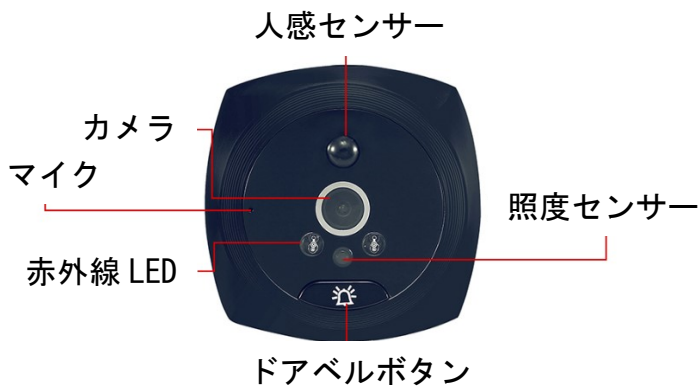

(図 3)

設置方法:

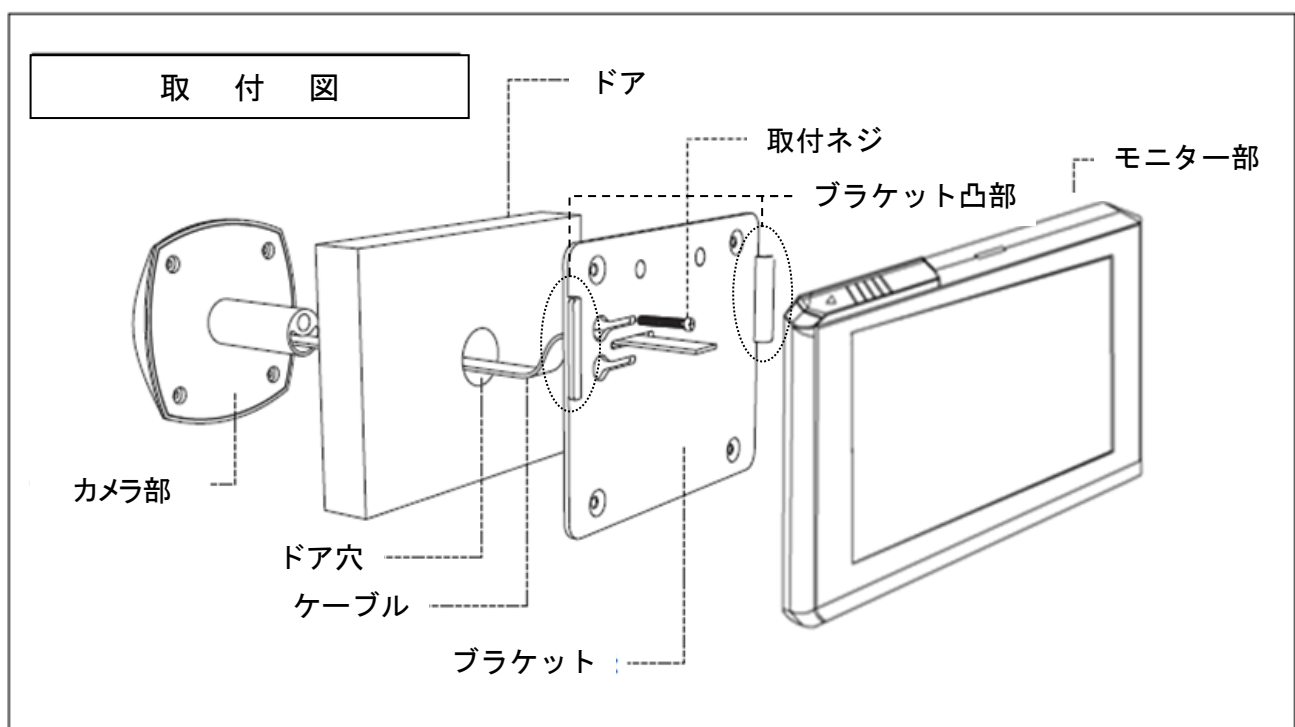

設置ガイド:

Step 1:

既設のドアスコープを取り外します。ドア覗き穴の径が 12mm~40mm であることを確認してください。

Step 2:

ドアの厚みに適合したネジを選択します。(カメラを取り付けた際に、カメラ部のネジ穴に届くネジを選択します。)

Step 3:

カメラ部ドア側のテープを剥がすと、カメラをドアに接着できますが、カメラを取り外す際に跡が残る場合がありますのでご注意ください。ドアベルボタンが下向きになっていることを確認し、ケーブルとシャフト部分をドア穴に挿入します。

Step 4:

ドアの内側でカメラケーブルをブラケットの中央穴に通し、ブラケットの上のネジ穴にネジを挿入し、カメラ部のネジ穴にネジ止めします。(ブラケットの位置は左右に調整して下さい。カメラケーブルの捻じれにご注意ください。)

Step 5:

ネジを締めてブラケットを固定します。ブラケットを水平になるようご注意ください。(上図を参考にブラケットが上下逆さまでないことを確認してください。)

Step 6:

モニター裏面のコネクタカバーを取り外し、矢印の向きに合わせてカメラケーブルをモニター部に取り付けます。ケーブルを取り付けたらコネクタカバーを嵌めて下さい。(ケーブルの捻じれにご注意ください)

Step7:

モニター一部を裏面の隙間に合わせてブラケットにはめ込みます。(ブラケットの凸部をモニター背面の凹部にはめ込む)

その際、カメラケーブルは捻じれないように折りたたんでください。モニターはバッテリー挿入口が下になります。モニター一部がしっかりとドアに固定されていることを確認してください。

Step 8:

マイクロ SD カードを挿入し、バッテリーを挿入します。(バッテリーの向きにご注意ください。+-の端子がある方が右下向きとなります。) 電源ボタンを押すと本機が起動します。マイクロ SD カードの向きにご注意ください。(型番等記載されている表側がドア面側になります。)

機能設定

1. モニターの電源が入っている状態で、電源ボタンを押すと写真又は動画の撮影を開始します。録画したデータは SD カード内に保存されます。SD カードが挿入されていない、又は SD カードに不具合がある場合は、“SD カードを挿入してください”とメッセージが表示されます。
2. メニューボタンを押すと、メインメニュー画面(下図)に入ります。設定する項目を選択し、メニューボタンと上下ボタンで設定を行います。(上下ボタンで色が変わった項目を設定します)



A. **データ**：録画したデータが表示されます。上ボタンで前の、下ボタンで次の画像に切り替えます。任意の画像でメニューボタンを押すと再生画面に入ります。メニューボタンを長押しすると選択した画像の削除又は全画像の削除を行うことができます。電源ボタンを押すと、前の画面に戻ります。

B. **カメラ設定**：ここでカメラの設定を行います。

- 1) **録画方法**：録画形式を動画か写真を選択します。
- 2) **録画時間**：動画を選択した場合の録画時間を選択します。
- 3) **撮影枚数**：写真を選択した場合の撮影枚数を選択します。
- 4) **SDカード初期化**：SDカードを初期化します。
- 5) **赤外線LED**：ONにすると赤外線LEDが常時ONになります。OFFにすると暗い時だけ赤外線LEDが点灯します。

C. **機能設定**：ここで各種機能の設定を行います。

- 1) **日時設定**：日時設定を行います。
- 2) **オートパワーオフ**：モニター画面が消えるまでの時間を設定します。
- 3) **背景画像**：背景画像を選択します。（不使用）
- 4) **設定初期化**：設定を初期化します。
- 5) **着信音**：ベル音を選択します。（不使用）
- 6) **音量**：モニター音量を調整します。
- 7) **バージョン**：ファームウェアのバージョンを表示します。
- 8) **ファームウェアアップデート**：ファームウェアを更新します。

D. **人感センサー**：人感センサーを設定します。OFFにするとセンサーは検知しません。●●秒間隔を選択すると、人感センサーが検知してから次に検知するまでの間隔を設定します。常時ONの場合は検知間隔はありません。

E. **動作モード**：“在宅モード” “外出モード” “睡眠モード” から選択できます。睡眠モードではドアベルは鳴りません。

F. **言語選択**：標準で日本語が選択されています。他の言語に切り替え可能です。

FAQ

No	現象	対処方法
1	バッテリーカバーが嵌らない/ 外れない。	バッテリーの挿入方向を確認してください。
2	本機が起動しない。カメラ映像 が表示されない。	バッテリーが正しく挿入されているか、カメラケーブルが正しくモニターに接続されているか確認してください。電源ボタンは長押しです。 カメラケーブルに傷が無いか確認してください。
3	写真/動画が撮影できない。	マイクロSDカードが正しく挿入されているか、規格が適合しているか確認してください。
4	映像が不鮮明	カメラレンズが汚れていないか確認してください。
5	人感センサーが動作しない。	PIR設定がONになっているか、確認してください。 人感センサーは熱検知ですので、設置場所の温度が高温（体温程度）になっていないか確認してください。

保 証 書

この度は、弊社製品をお買い上げ頂き誠にありがとうございます。製品品質については万全を期しておりますが、万が一不具合があった場合は、ご購入後1年以内であれば無償で修理又は交換いたします。

その際は、購入日が記載された本保証書とともにご購入先か、下記までご連絡ください。

製品名称	人感センサー搭載ドアスコープカメラ		
型番	BSC-006R_v2		
生産者	株式会社ボーダレス		
住 所	〒132-0033 東京都江戸川区東小松川 4-54-16 103		
電話番号	03-5662-0787	ご購入日	
お客様名		電話番号	
お客様ご住所			

《免責事項》

以下の行為による故障は、保証の対象外となります。

- ・ 分解、改造されたもの
- ・ 保証書が無い場合
- ・ 異常に劣悪な環境で使った場合
- ・ 自然劣化ではなく、落下や衝撃などで故障した場合
- ・ 水濡れがあった場合

保証期間内に不具合が発生した場合、商品の修理費用及び修理品のお客様への送料のみ弊社にて負担いたします。

不具合商品の弊社までの送料及びその他お客様にて発生する一切の費用につきましてはお客様のご負担となります。